

Thermomètres orientables bimétallique tout inox Série 4210



- Ø 100, 130 mm
- Lecture toutes positions
- Étendue de mesure : -20...+400 °C
- Classe 1

APPLICATIONS

Les thermomètres orientables tout inox CITEC, série 4210, sont destinés aux applications chimiques, pétrochimiques, pharmaceutiques et agro-alimentaires

CARACTÉRISTIQUES TECHNIQUES

Gamme de température	De -20°C à 400°C
Classe d'exactitude	1 suivant EN 13190 (DIN 16 203)
Organe moteur	Bilame hélicoïdal
Sonde	Acier inox 316L, Ø 6mm, option 8, 10, 12
Boîtier	Acier inox 304
Vitre	Verre
Raccord	Coulissant G1/2 inox 316L, option NPT
Doigt de gant (option)	Acier inox 316L, Ø 10mm
Cadran	Aluminium laqué blanc, chiffres et traits noirs
Ré-étalonnage	Par vis
Pression admissible	25 bar, sur la sonde
Indice de protection	IP 56

RÉFÉRENCES



Type 4214
(livré avec raccord coulissant, sans doigt de gant)

Étendue de mesure	Ø 100		Ø 130	
	L 150	L 300	L 150	L 300
-20 +60°C	204 000	204 001	204 012	204 013
0 +60°C	204 002	204 003	204 014	204 015
0 +120°C	204 004	204 005	204 016	204 017
0 +160°C	204 006	204 007	204 018	204 019
0 +250°C	204 008	204 009	204 020	204 021
0 +400°C	204 010	204 011	204 022	204 023

L = longueur de sonde en mm, filetage raccord coulissant compris

OPTIONS

- Autres étendues de mesure : sur demande
- Autres Ø de boîtier : sur demande
- Raccord NPT : ajouter N en fin de référence
- Autres raccords : sur demande
- Autres Ø de sonde : sur demande
- Autres longueurs de sonde : sur demande
- Boîtier AISI 316L : ajouter S en fin de référence
- Remplissage glycérine : ajouter E en fin de référence
- Version IP65 : sur demande
- Version ATEX EEX II2GDC : ajouter A en fin de référence

INTERJAUGES

24 route de chatillon · 28290 ARROU

Tél. +33 (0)2 37 97 07 56 Site www.interjauges.fr
Fax +33 (0)2 37 97 00 45 Mél. commercial@interjauges.fr

Thermomètres orientables
bimétallique tout inox
Série 4210

13-05-2022

TE

605-10/1

Références doigts de gant

L mm	Inox 316L G1/2
50	220 215
100	220 220
150	220 225
200	220 226
300	220 230

Références doigt de gant Clamp

Mécano-soudé, acier inox 316L

L mm	DN38 (1,5")	DN51 (2")
Ø flasque	50,5mm	64mm
50	220 215C38	220 215C51
100	220 220C38	220 220C51
150	220 225C38	220 225C51

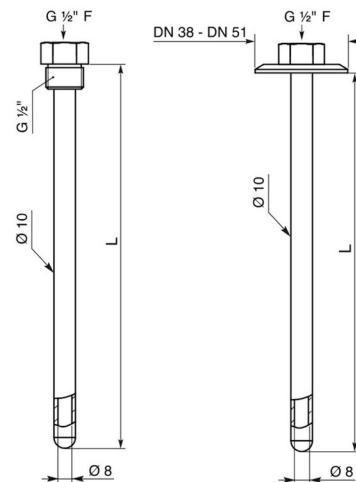

DIMENSIONS [mm]

Type 4214, livré avec raccord coulissant, sans doigt de gant				
Ø	E	B	N	f
100	112	27	50	1/2
130	140	27	50	1/2

L = longueur de sonde, raccord coulissant compris

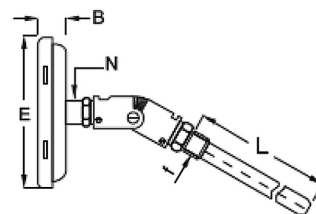

INTERJAUGES

24 route de chatillon · 28290 ARROU

Tél. +33 (0)2 37 97 07 56 Site www.interjauges.fr
Fax +33 (0)2 37 97 00 45 Mél. commercial@interjauges.fr

Thermomètres orientables
bimétallique tout inox
Série 4210

13-05-2022

TE

605-10/2